



HP

2 ÜTEMŰ 49CC

OFF ROAD MINI ATV

HASZNÁLATI UTASÍTÁS

Fontos információ! Az első vezetés előtt olvassa el figyelmesen.

Az ebben a kézikönyvben található összes információ, kép és specifikáció a kiadás időpontjában elérhető legfrissebb termékinformációkon alapul. Fejlesztések vagy gyártási változtatások miatt ebben a kézikönyvben eltérések lehetnek. Fenntartjuk magunknak a jogot, hogy bármikor, előzetes értesítés nélkül módosítsuk a terméket, és kötelezettség nélkül, hogy ugyanolyan vagy hasonló változtatásokat hajtsunk végre bármely korábban gyártott vagy eladott járművön..

Forgalmazó:
DVD Galaxis Kft.



MINI ATV OWNER'S MANUAL

BEVEZETŐ



Köszönjük, hogy megvásárolta ezt a mini ATV-t. Ebben a kézikönyvben felvázoljuk azt a megfelelő gondozást és karbantartást, amelyet járműve igényel. Az utasítások betartása biztosítja ennek a járműnek a hosszú, problémamentes élettartamát és az Ön elégedettségét.

A használati útmutató megfelel a jármű legfrissebb állapotának a nyomtatás időpontjában. A folyamatos fejlesztésből és tervezésből adódó csekély eltérések azonban nem zárhatók ki teljesen. Minden specifikáció nem kötelező érvényű, fenntartjuk a jogot, hogy előzetes értesítés nélkül módosítsuk vagy töröljünk a műszaki specifikációkat, az alkatrészek kialakítását stb..

BIZTONSÁGI FIGYELMEZTETÉS

BIZTONSÁGI FIGYELMEZTETÉSEK

Ez a jármű **NEM JÁTÉK**, és **CSAK** a közúti forgalomtól távoli, elzárt területeken használják.

Soha ne engedje, hogy 12 éven aluli gyermekek kezeljék ezt az ATV-t. 16 éven aluli gyermekek esetén felnőtt felügyelete szükséges.

FIGYELEM:

A mini ATV-n való quadozás veszélyes tevékenység lehet. Bizonyos körülmények a berendezés meghibásodását okozhatják a gyártó hibája nélkül. Más elektromos járművekhez hasonlóan a Mini ATV is mozog és előfordulhat, hogy elveszítem az irányítást, lezuhanjak és/vagy olyan veszélyes helyzetekbe kerüljek, amelyeket semmilyen gondossággal, utasítással, vagy szakértelemmel nem lehet kiküszöbölni. Ilyen esetekben súlyosan megsérülhet vagy meghalhat, még akkor is, ha biztonsági felszerelést és egyéb óvintézkedéseket használ. **A SAJÁT FELELŐSSÉGEDRE VEZETI.**

Ez a kézikönyv számos figyelmeztetést tartalmaz a mini ATV karbantartásának, ellenőrzésének vagy megfelelő használatának elmulasztásának következményeivel kapcsolatban. Mivel minden incidens súlyos sérülést vagy akár halált is okozhat, nem ismételjük meg a lehetséges súlyos sérülésre vagy halálra vonatkozó figyelmeztetést minden alkalommal, amikor ilyen lehetőséget említenek..

MEGFELELŐ HASZNÁLAT ÉS SZÜLŐI FELÜGYELET

MINI ATV OWNER'S MANUAL

Ez a kézikönyv fontos biztonsági információkat és hasznos tippeket tartalmaz, amelyek segítenek Önnek és gyermekének a mini ATV kezelésében. Gondosan olvassa el gyermekével együtt a kézikönyvet, mielőtt először quadozni hagyná. A kézikönyv fontos információkat is tartalmaz a jármű szervizelésével kapcsolatban.

Az Ön felelőssége, hogy áttekintse a kézikönyvet, és megbizonyosodjon arról, hogy minden quados megértette az összes figyelmeztetést, utasítást és biztonsági témát, valamint biztosítja, hogy a gyermekek biztonságosan és felelősségteljesen használhassák ezt a terméket, és megóvják gyermekét a sérülésektől. Javasoljuk, hogy rendszeresen tekintse át és erősítse meg gyermekével az ebben a kézikönyvben található információkat, valamint ellenőrizze és tartsa karban gyermeke járművét a biztonságuk érdekében. A 12 éves ajánlott versenyzői életkor csak becslés, és befolyásolhatja a versenyző mérete, súlya vagy képességei. Az a motoros, aki nem tud kényelmesen elférni a mini ATV-n, ne kísérelje meg felülni.

Fontos és szükséges, hogy gyermeke számára technikai oktatást tartsanak az első használat előtt. A quadra vonatkozó információkért forduljon ahhoz a kereskedőhöz, akitől a járművet vásárolta. A képzés befejezése előtt ne engedje, hogy gyermeke használja ezt a járművet.

A gyermekek gyakran alábecsülik vagy nem ismerik fel a veszélyes helyzetet, ezért világossá kell tenni gyermekük számára, hogy semmilyen körülmények között ne vezesse felügyelet nélkül a járművet, és hogy gyermekük csak olyan sebességgel vezessen, amely arányos a gyermek vezetési képességeivel és egyéb útviszonyokhoz.

A szülő döntését, hogy megengedi-e gyermekének, hogy motorozzon ezzel a termékkel, a gyermek érettségén, ügyességén és szabálykövetési képességén kell alapulnia..

Tartsa távol ezt a terméket 12 évnél fiatalabb gyermekektől, és ne feledje, hogy ezt a terméket csak olyan személyek használhatják, akik legalább teljesen kényelmesek és hozzáértőek a jármű kezelésében.

ELFOGADHATÓ motorozási GYAKORLATOK ÉS FELTÉTELEK

Mindig ellenőrizze és tartsa be azokat a helyi törvényeket vagy előírásokat, amelyek hatással lehetnek a Mini ATV használatának helyére.

TILTOTT TÉTELEK

- ★ Ne érintse meg a fékeket vagy a motort, amikor az ATV-t használja, mert nagyon felforrósodhatnak.
- ★ Ebben a járműben ólommentes benzin és kétütemű motorolaj keverékét kell használni. A térfogatarány 25:1. Ne használjon leromlott (savanyú szagú) vagy rossz keverékarányú üzemanyagot. Rossz indítást, elégtelen teljesítményt és a motor károsodását okozza.
- ★ Ne használjon 4 ütemű motorolajat. (Egyébként a dugó tönkremegy, a dugattyúgyűrű beszorul vagy a kipufogó eltömődik)
- ★ Ne járassa a motort helyiségben vagy rosszul szellőző helyen. (A kipufogógáz szagtalan, de veszélyes szén-monoxidot tartalmaz.)
- ★ Ne tegye az ujjait vagy más testrészeit a hajtólánc, a kormányrendszer, a kerekek és minden más mozgó alkatrész közelébe.
- ★ Ne tároljon, öntsön ki vagy használjon benzint tűz, tűzhely, sütő, kazán vagy más jelzőlámpát vagy szikrát használó eszközök közelében. (Egyébként robbanást okozhat.)
- ★ Üzemanyag utántöltés közben dohányozni szigorúan tilos
- ★ Amíg a motor jár, vagy nem sokkal a leállítást után forró marad, ne vegye le az üzemanyagtartály fedelét, és ne töltsön utána üzemanyagot. (Az üzemanyag feltöltése előtt állítsa le a motort, és hűtse le legalább 2 percig.)
- ★ Ha bármilyen benzin kiömlött, szaga van, vagy robbanásveszélyt érez, ne járassa a motort.
- ★ Ne vezessen éjszaka vagy korlátozott látási viszonyok között.
- ★ Soha ne szállítson utasokat, és ne engedjen egyszerre több személynek a

MINI ATV OWNER'S MANUAL

mini ATV-t

- ★ Ne ellenőrizze a szikrát, miközben a gyújtógyertyát eltávolítva tartja.
- ★ Ne járassa a motort eltávolított kipufogó- vagy légszűrőburkolattal.
- ★ Ne érintse meg a forró kipufogódobot vagy a motor alkatrészét. (Egyébként égési sérülést okozhat.)
- ★ Amikor a motor jár, ne érintse meg a gyújtógyertya sapkáját vagy a nagyfeszültségű kábelt. (Egyébként áramütést okozhat, és károsíthatja a testét.)
- ★ Soha ne kapcsoljon össze egy másik járművel.
- ★ Ne vezessen esős, havas napokon, csúszós felületeken, vagy kavics, homok stb. miatt instabil úton.
- ★ Működés előtt vagy közben soha ne használjon alkoholt vagy kábítószert.
- ★ Ne motorozzon, ha a súlya meghaladja a 145 fontot/65 kg-ot.
- ★ Előfordulhat, hogy az Ön biztosítási kötvénye nem nyújt fedezetet a jármű használatával járó balesetekre. A jármű használata előtt konzultáljon biztosítási ügynökével.



MEGFELELŐ motoros öltözék

Mindig viseljen megfelelő védőfelszerelést, például jóváhagyott védősisakot, könyökvédőt és térdvédőt. Előfordulhat, hogy az Ön területén a helyi törvények vagy szabályozások kötelezővé teszik a sisakot. Hosszú ujjú ing, hosszú nadrág és kesztyű ajánlott. Mindig viseljen sportcipőt, soha ne vezessen mezítláb vagy szandálban, és tartsa megkötve a cipőfűzőt, és ne akadályozza a kerekeket, a motort és a meghajtórendszert.

A JÓZÉSZ HASZNÁLATÁNAK ÉS A FENTI FIGYELMEZTETÉSEK HASZNÁLATÁNAK ELLENŐRZÉSE NÖVELI A SÚLYOS SÉRÜLÉS VESZÉLYÉT. MEGFELELŐ FIGYELMEZTETÉSSSEL HASZNÁLJA, ÉS A BIZTONSÁGOS MŰKÖDÉSRE VONATKOZÓ KOMOLY FIGYELŐVEL HASZNÁLJA.

ÖKOLÓGIAI HAJTÁS

Minden jármű zaja és szennyezettsége a vezetési módtól függ.

Nyomatékosan javasoljuk, hogy vezessen egyenletesen, erős gyorsítások és lassítások nélkül. Terephasználat közben ne károsítsa a környezetet, kerülje a zajt és mindazt, ami személyeket és állatokat zavarhat.

Az Ussport sport csak versenypályákon hajt.

MINI ATV OWNER'S MANUAL

FIGYELMEZTETŐ MATRICA HELYE

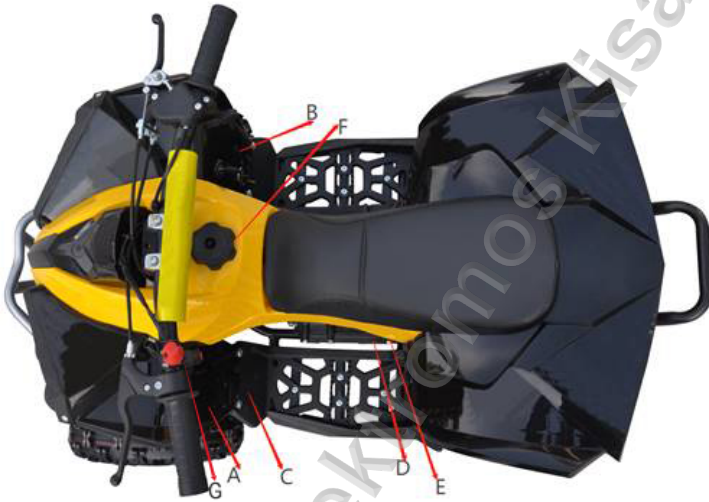

Sticker A a bal első sárvédőn található.



Sticker B a jobb első sárvédőn található



Sticker C a jobb első sárvédőn található.

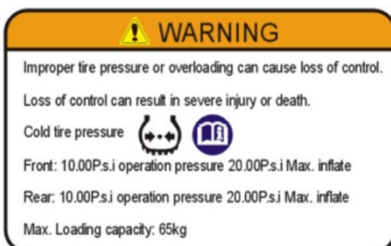

MINI ATV OWNER'S MANUAL

Sticker D a motor bal oldalán található



Sticker E a lánc fedelén található



Sticker F az üzemanyagtartály fedelének elején található



Sticker G a vészleállító gombon található

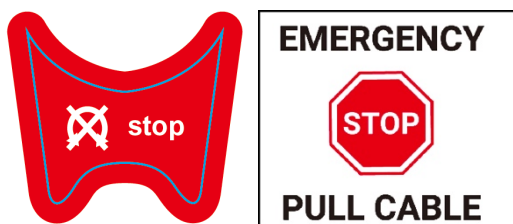

GYÁRTÁSI LEÍRÁS



- | | |
|--------------------------|-----------------|
| 1. első fékkar | 2. hátsó fékkar |
| 3. kormány | 4. ülés |
| 5. első lengéscsillapító | 6. lökhárító |
| 7. üzemanyagtartály | 8. zárókapcsoló |
| 10. gáz | 9. első fék |
| 11. láncburkolat | 12. motor |
| 13. lábtartó | 14. kipufogó |

A PIN HELYE

A PIN-kódot a keret elejére szegecselt alumíniumlemezen bélyegzik

Ezen a PIN-táblán található a termék fő műszaki adatai.

A PIN a termékazonosító számot jelenti, amely minden egységénél egyedi.

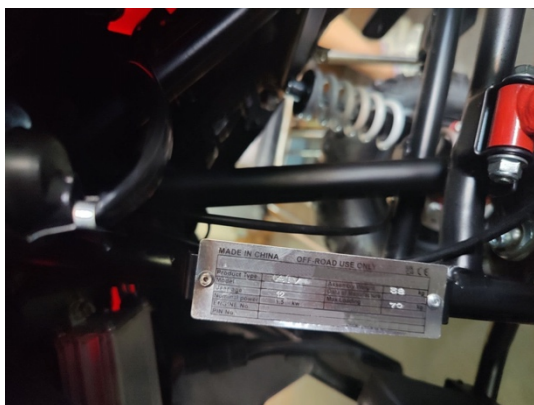

MIELŐTT ELKEZDED

Vegye ki a doboz tartalmát. Távolítsa el a hableválasztókat, amelyek megvédik az alkatrészeket a szállítás közbeni sérülésektől. Vizsgálja meg a doboz tartalmát, hogy nincsenek-e rajta karcolások a festékben, horpadások vagy megtört kábelek, amelyek szállítás közben előfordulhatnak. Mivel a terméket 85 százalékban gyárilag összeszerelték és becsomagolták, akkor sem lehet probléma, ha a dobozon néhány heg vagy horpadás van..

MINI ATV OWNER'S MANUAL

Becsült összeszerelési és beállítási idő

Javasoljuk, hogy az összeszerelést olyan felnőtt végezze, aki jártas motorkerékpár- vagy kerékpárszerelésben
Hagyjon 30-40 percet az összeszereléshez.

Szükséges eszközök

Egyes szerszámok szállíthatók; azonban javasoljuk a szerelői minőségű szerszámok használatát.
A mellékelt szerszámokat csak végső esetben használja.

A szükséges eszközök listája a következő

- Nyitott végű csavarkulcs 10 mm / 13 mm / 17 mm / 22 mm
- Imbuszkulcs 5 mm / 6 mm / 8 mm
- Kerékpár stílusú gumiabroncs szivattyú nyomásmérővel

VEZÉRLŐ FUNKCIÓK

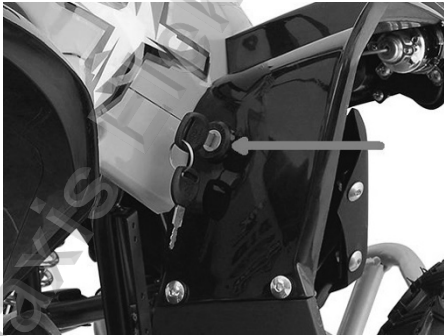

A megfelelő kapcsolóállások funkciói a következők:

Be: A motor csak ebben a helyzetben indítható.

Ki: Minden elektromos áramkör ki van kapcsolva. A kulcs ebben a helyzetben eltávolítható.

GÁZKAR

A főkapcsoló bekapcsolása után a gázkar mozgatása növeli a motor fordulatszámát.
Szabályozza a motor fordulatszámát a fojtószelep helyzetének változtatásával. Ellenőrizze a fojtószelep zökkenőmentes működését. Ügyeljen arra, hogy a kar elengedésekor azonnal visszatérjen a kiindulási helyzetbe.

ELSŐ FÉKKAR

A fékkar a kormány jobb oldalán található. Húzza le a kart az első fék behúzásához.

HÁTSÓ FÉKKAR

A fékkar a kormány bal oldalán található. Húzza le a kart a hátsó fék behúzásához.

KÉZIFÉK

Húzza be a fékkart, majd nyomja le a stop gombot a rögzítőfék behúzásához. Nyomja meg a hátsó fékkart a rögzítőfék kioldásához.

Parkoláskor állítsa le a motort. Fordítsa az üzemanyagcsapot „OFF” állásba, és húzza be a rögzítőféket

Parkolás lejtőn

Kerülje a lejtőkön való parkolást. Ha le kell parkolnia egy dőljön, húzza be a rögzítőféket, és blokkolja a kerekek kövekkal vagy más tárgyakkal.

MINI ATV OWNER'S MANUAL

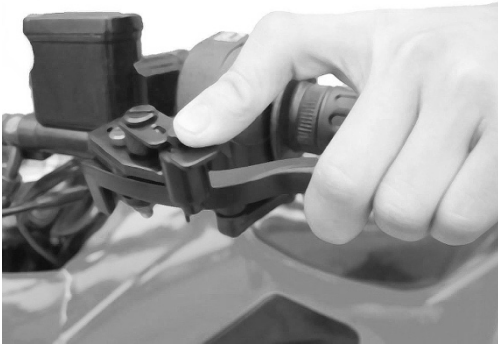

Összeszerelési illusztráció és utasítás

A láncburkolat rögzítése

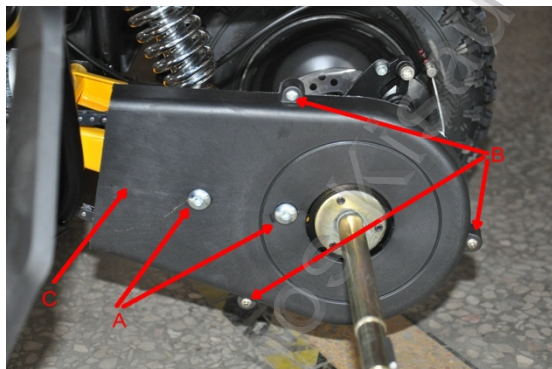

- A. Hatlapfejű csavar M6*10 2DB
- B. Bal oldali láncfedél

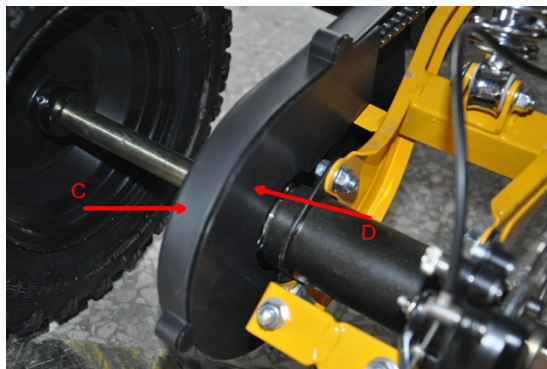

- A. Philips fejű csavar M4*12 3DB
- B. Jobb oldali láncfedél

1. Helyezze a C alkatrészt az ATV-re, és rögzítse az A-t egy 6 mm-es kulccsal.
2. Igazítsa a D alkatrészt a C részhez, és csavarhúzóval húzza meg a B részt.

A hátsó kerekek felszerelése (gumi 13*5.00-6)

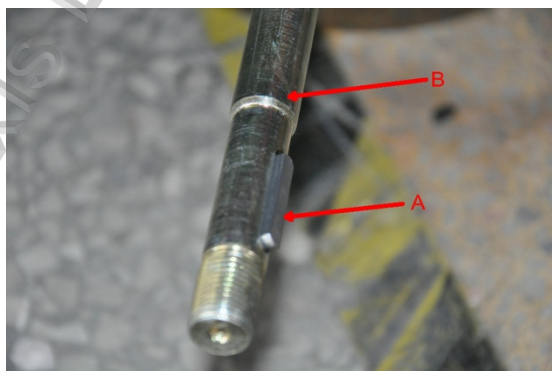

- A. Pin
- B. Hátsó kerék ellenanya



- C. Hátsó tengely
- D. Hátsó kerék

1. Helyezze az A csapot a B hátsó tengelyre.
2. Helyezze a D hátsó kereket a B hátsó tengelyre.
3. Húzza meg a C csavarkulccsal.

A kormány rögzítése

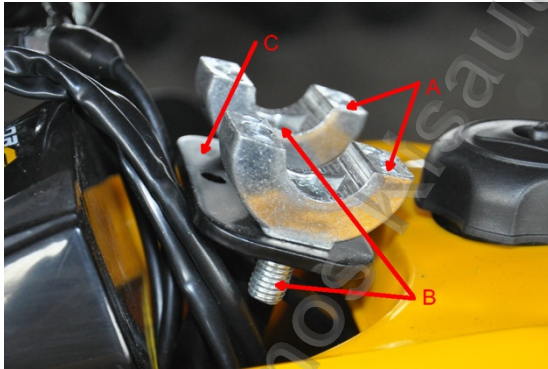

- A. Kormányrúd lefelé tartó bilincs 2 DB
- B. Kormányrúd
- C. Kormányrúd felfelé tartó bilincs 2 DB
- D. Kormány

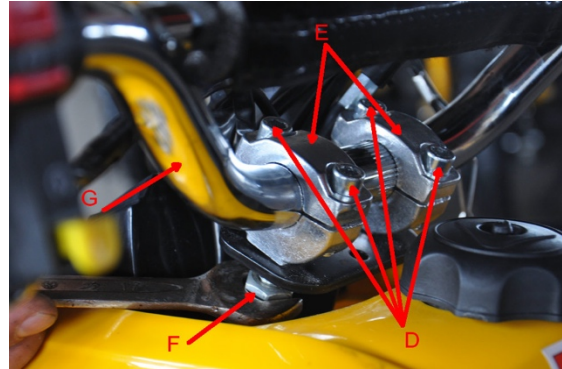

- A. Karimás csavar M10*20 2DB
- B. Hatlapfejű csavar M8*20 4DB
- C. Ellenanya M10 2DB

1. 1. Helyezze az A részt a C-re.
2. 2. Helyezze át a B-t az A és C részekben, majd húzza meg az F-et egy villáskulccsal.
3. 3. Helyezze a G alkatrészt az A alkatészre. Igazítsa az E elemet az A részhez, és húzza meg a D részt egy 8 mm-es kulccsal.

MEGJEGYZÉS: Megfelelően meghúzva a kormány nem mozoghat előre vagy hátra.

Az első kerekek felszerelése (gumi 4.10-6)

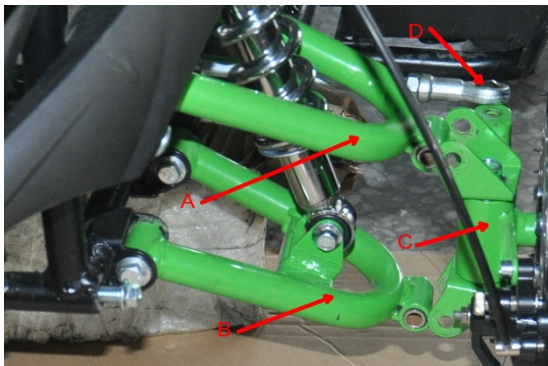

- A. Felfelé lengőkar
- C. Kerékorsó
- E. Hatlapfejű csavar M8*25
- G. M8 ellenanya

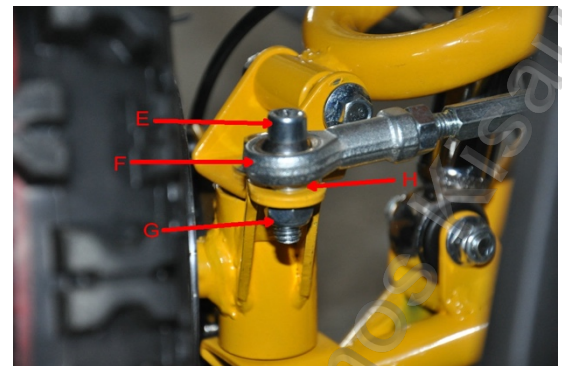

- B. Felfelé lengőkar
- D. Kerékorsó
- F. Hatlapfejű csavar M8*25
- H. M8 ellenanya

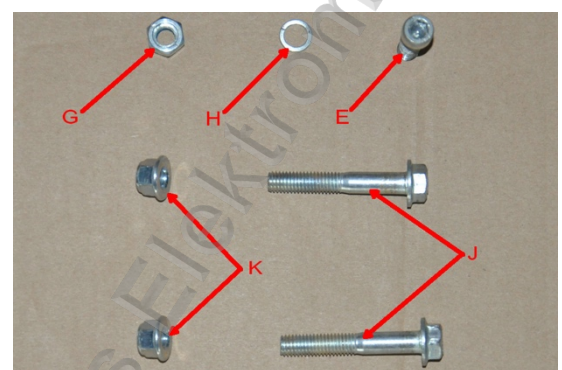
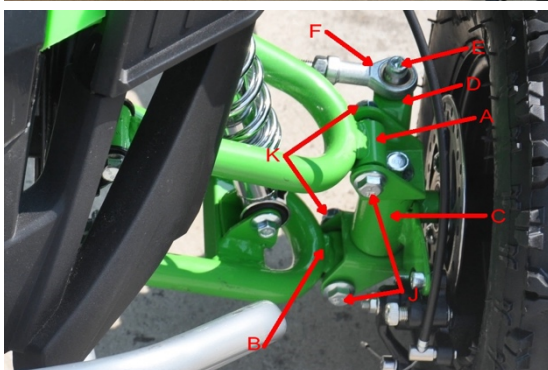

MINI ATV OWNER'S MANUAL

Önzár

K. Önzáró anya M8 2DB

1. 1. Igazítsa a C-t A és B-hez.
2. 2. Helyezze be a J csavarokat A & C, B és C között. Húzza meg a K anyákat csavarkulccsal.
3. 3. Helyezze egymás után az E csavart F, H, G között, és húzza meg a G anyát.

Galaxis Elektromos Kisautók

Galaxis Elektromos Kisautók

Első lökhárító rögzítése

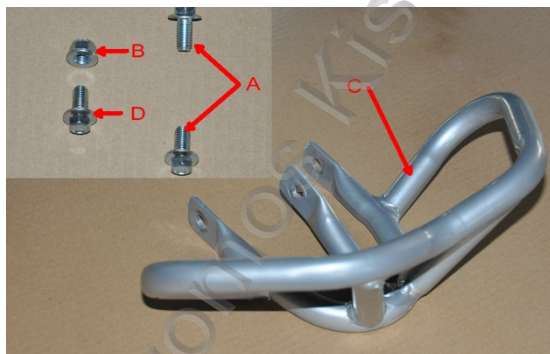

- A. Karimás csavar M8*16 2DB
- C. Első lökhárító

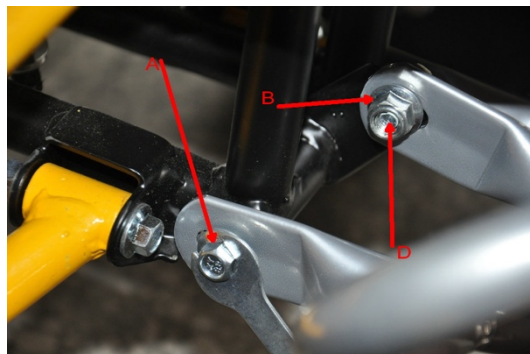

- B. M8 ellenanya
- D. Karimás csavar M8*16

1. 1. Igazítsa a C-t az ATV vázához
2. 2. Húzza meg az A csavarokat egy villáskulccsal.
3. 3. Húzza meg a B és D elemet fogókkal.

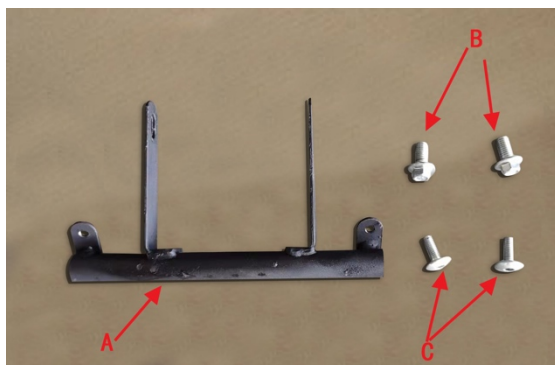

1. Igazítsa az A-t az ATV vázához
2. Húzza meg a B csavarokat villáskulccsal.
3. Húzza meg a C-t csillók segítségével.



Hátsó lökhárító rögzítése

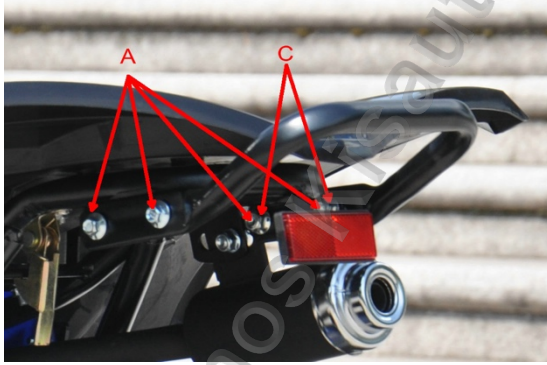

A. Karimás csavar M8*16 4DB

C. M8 ellenanya

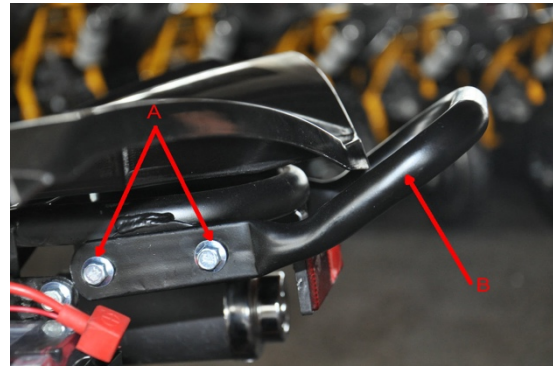

B. Hátsó lökhárító

1. Igazítsa a B-t az ATV vázához.
2. Húzza meg az A, C-t fogókkal.

Ülés

Az ülés eltávolításához húzza felfelé az ülésrögzítő kart, és húzza fel az ülést hátul.



UTAZÁS ELŐTT ELLENŐRZŐ LISTA

Laza alkatrészek

Minden utazás előtt ellenőrizze és rögzítse az összes rögzítőelemet. Győződjön meg arról, hogy a kormányoszlop bilincs csavarjai megfelelően rögzülnek a helyükön. A meglazult vagy törött alkatrészek nem hallhatnak szokatlan csörgést vagy hangot. Ha nem biztos benne, kérjen meg egy tapasztalt szerelőt, hogy ellenőrizze.

Fék

Ellenőrizze a fék megfelelő működését. Amikor megnyomja a kart, a féknek pozitív fékezést kell biztosítania.

Keret, villa és kormány

Ellenőrizze, hogy nincsenek-e repedések vagy megszakadt csatlakozások. Bár a törött keretek ritkán fordulnak elő, egy agresszív vezető nekiütközhet a járdaszegélynek vagy a falnak, és összetörhet, elhajlíthat vagy összetörhet. Szokjon rá, hogy rendszeresen ellenőrizze a sajátját.

Gumiabroncs infláció

Rendszeresen ellenőrizze a gumiabroncsokat túlzott kopás szempontjából, és rendszeresen ellenőrizze a gumiabroncsok nyomását, és szükség esetén fújja fel újra. Ha defektet kap, a belső tömlőt befolytozhatja, vagy új tömlőt vásárolhat egy hivatalos javítóműhelyben.

Biztonsági felszerelés

Mindig viseljen megfelelő védőfelszerelést, például jóváhagyott védősisakot, könyökvédőt és térdvédőt. Mindig viseljen cipőt (gumitalpú fűzős cipő), soha ne vezessen mezítláb vagy

MINI ATV OWNER'S MANUAL

szandálban, és tartsa megkötve a cipőfűzőt, és ne akadályozza a kerekeket, a motort és a meghajtórendszert

FIGYELEM

Javasoljuk, hogy az első használat után ellenőrizze az összes meghúzást. Különös figyelmet kell fordítani a következő részekre:

- Lóbtámasz
- Motor lánckerekek (csak versenyverzió)
- Lengéscsillapító
- Motorcsavarok és anyák
- Hátsó lánckerék

A gumiabroncsok felfújása



MEGJEGYZÉS: A 6"-os hátsó gumiabroncsok szállításkor fel vannak fújva, de a gyártás és a vásárlás között változatlanul veszítenek nyomásukból. Az első használat előtt győződjön meg arról, hogy a gumiabroncsokat a megfelelő PSI-re fújta fel.

Kérjük, olvassa el a műszaki adatlapot a gumiabroncs nyomással kapcsolatos információkért.

Kerékpár-típusú gumiabroncs-szivattyú segítségével a gumiabroncsot a gumiabroncs oldalfalán jelzett PSI-ig.

Megjegyzés: A benzinkutaknál található sűrített levegőt úgy tervezték, hogy felfújja a nagy mennyiségű autógumit. Ha úgy dönt, hogy ilyen levegőellátást használ a gumiabroncsok felfújására, először ellenőrizze, hogy a nyomásmérő működik-e, majd rövid sorozatokat a megfelelő PSI-re való felfújáshoz. Ha véletlenül túlfújja a gumiabroncsot, azonnal engedje el a túlnyomást.

Fontos tudnivalók a gumiabroncs használati útmutatójáról

Megjegyzés: A gumiabroncs az egyetlen érintkezési felület a jármű és az út között, a különféle vezetési tevékenységek biztonsága attól függ, hogy a gumiabroncs milyen kis felületen érintkezik az úttal. Ezért nagyon fontos, hogy a gumiabroncsot mindig jó állapotban tartsuk, és a használt gumiabroncsok cseréjéhez megfelelő méretű és szabványos gumiabroncsot használjunk.

Útmutató:

Gumiabroncs összeszerelés és szétszerelés

Erősen ajánlott, hogy a gumiabroncs összeszerelését és szétszerelését a szükséges szakértelemmel rendelkező, felhatalmazott technikus végezze..

Gumiabroncsnyomás

Nagyon fontos, hogy az abroncs nyomása megfelelő legyen, és használat előtt ellenőrizze a gumiabroncs nyomását. A felfújást hideg gumiabroncs alatt kell elvégezni.

Gumiabroncs karbantartás

Az abroncsok mintázattélményégét rendszeresen ellenőrizni kell. (A sekélyebb futófelület az

MINI ATV OWNER'S MANUAL

abroncs kisebb tapadását jelenti). Ha a gumiabroncs kilyukadt, abba kell hagynia a jármű használatát, szét kell szerelni az abroncsot, és alaposan ellenőriznie kell. Gumi a karbantartást felhatalmazott technikusnak kell elvégeznie. A gumiabroncsot azonnal ki kell cserélni, ha eltorzult vagy sérült.

Gumiabroncs csere

Fontos, hogy a specifikációnknak megfelelő méretű és szabványos gumiabroncsot használjunk (a részleteket lásd a műszaki adatlapon)

Ne használja a használt gumiabroncsot, ha nem biztos a korábbi üzemi állapotában.

Gumiabroncs kora

A gumiabroncs elöregedése akkor is elkerülhetetlen, ha az abroncsot soha nem, vagy csak néhány alkalommal használják. Az abroncs öregedése elsősorban az abroncs oldalán és a gumiabroncs futófelületén lévő repedezett szakaszon jelenik meg, esetenként a gumiabroncs is torzul. A használt és elöregedett gumiabroncsot egy felhatalmazott technikusnak ellenőriznie kell, és meg kell erősítenie, hogy megfelelő-e az újbóli használat

● **Ellenőrzések és karbantartások terephasználat előtt és után**

A jármű működésével kapcsolatos problémák elkerülése érdekében célszerű több ellenőrzést és karbantartási műveletet elvégezni használat előtt és után. Csak néhány perccel ezekre az eljárásokra időt és pénzt takarít meg, és sokkal biztonságosabbá teszi a lovaglást.

A következőképpen járjon el:

- Ellenőrizze a futófelület nyomását, általános állapotát és vastagságát.
- Hideg napokon melegítse fel a motort úgy, hogy néhány percig alajjáraton járassa az indítás előtt.
- Gondosan mossa le a járművet minden terephasználat után.

● **Tankolási műveletek**



Távolítsa el az A kupakot az óramutató járásával ellentétes irányba.

Az üzemanyagtartály körülbelül 1,5 literes lesz. Csak 4% olajat tartalmazó zöld üzemanyag keveréket használjon.

● **Betörni**

A bejáratás első 25 órájában a következő óvintézkedéseket kell betartani;

- Kerülje a nagy sebességgel való utazást
- Gyakran változtassa a sebességet, hogy az alkatrészek egyenletesen és rövidebb idő alatt betörjenek
- Kerülje el a gázkart 3/4-nél nagyobb mértékben.

FIGYELEM

- Cserélje ki a forgattyúház olaját 500 km után.
- Mindig zöld gáz és minőségileg jó olaj keverékét használja.
- Az első terephasználat után ellenőrizze az összes anyát és csavart.

● **üzembe helyezés**

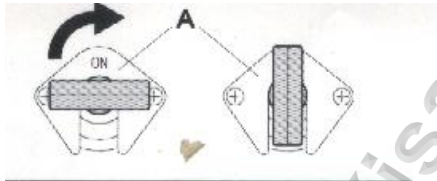

Kézi kézi húzás

- Nyissa ki az üzemanyagtartály szelepét **A** ON = nyitva
- Húzza meg az önindítót az ábrán látható módon, miközben kissé elforgatja a gázkart.
- Mindig zárja el az üzemanyagtartály szelepét, ha a motor le van állítva.

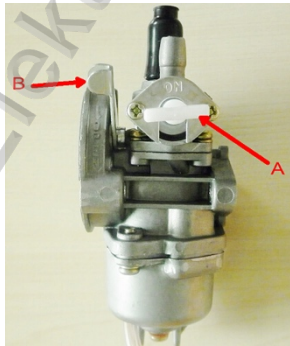

Jegyzet:

Hideg motor mellett a **B** kar lenyomásával hatjon az indítóra, várjon egy rövid ideig, majd állítsa vissza a kart a korábbi helyzetébe.

● ● Légszűrő

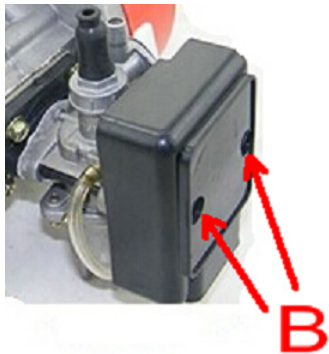

A levegőszűrő doboz **A** közvetlenül a karburátorra van felszerelve.

A doboz eltávolításához csavarja ki a két csavart **B**.

A szűrődoboz **C** szűrőelemet és **D** tartót tartalmaz



Jegyzet:

Ha a **C** szűrő nagyon szennyezett, mossa ki samponban és vízben, majd helyezze vissza a burkolatába.

Tisztítsa meg a szűrőt minden alkalommal, amikor a járművet terepjáróban használják.

● ● Gyújtógyertya

A gyújtógyertya jó állapotban tartása csökkenti az üzemanyag-fogyasztást és növeli a motor teljesítményét.

MINI ATV OWNER'S MANUAL

Az ellenőrzés elvégzéséhez egyszerűen csúsztassa le az elektromos csatlakozócsövet, és csavarja ki a gyújtógyertyát. Vizsgálja meg az elektródák közötti távolságot egy tapintó segítségével. Ennek a távolságnak 0,5 és 0,6 mm között kell lennie. Ha nem, akkor a földelőelektróda meghajlításával korrigálható.

Ellenőrizze azt is, hogy nincsenek-e repedések a szigetelésben vagy korrodált elektródák. Ha igen, azonnal cserélje ki.

A gyújtógyertya cseréjekor ütközésig kézzel csavarja be, majd csavarkulccsal húzza meg.

● FÉKEK

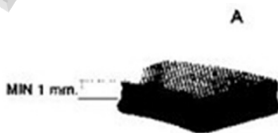

Az első és a hátsó fékbetétek kopásának ellenőrzéséhez **A**,

egyszerűen ellenőrizze a féknyergeket az ábrán látható módon.

A bélés vastagsága a négy párna végén soha nem lehet kevesebb 1 mm-nél..

Ha a fékbetét vékonyabb, azonnal cserélje ki a fékbetéteket.

Javasoljuk, hogy a fékbetéteket hivatalos márkakereskedővel cseréltesse ki

● Tisztítás utáni ellenőrzés

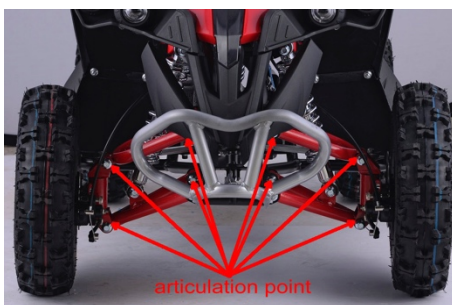
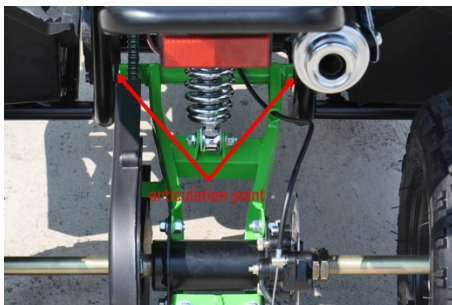

A motorkerékpár tisztítása után jó gyakorlat:

- Vegye le a lendkerék fedelét, és távolítsa el a szennyeződések és a vizet.

- Vigye fel a kenőanyagot a hátsó és az első lengőkar csuklópontjai fölé.

- Óvatosan tisztítsa meg és szárítsa meg a lánckerék-helyzet szerelvényt, majd alaposan kenje be zsírral, hogy ezeket az alkatrészeket a lehető leghosszabb ideig jó állapotban tartsa.

- Jól szárítsa meg a korrózióknak, oxidációnak stb. kitétt fém alkatrészeket.

● Beállítás

MINI ATV OWNER'S MANUAL



Az első és a hátsó fékek mechanikus működtetésű tárcsafékek, amelyek időszakos beállítást igényelnek.

Az ábrán látható módon 5-6 mm-es játéknak kell lennie. A lejátszás beállításához kövesse az alábbi lépéseket:

- Ellenőrizze a játékot vezetési helyzetben.
- Ha túl nagy a hézag, használja a fékkar **A** beállítóját a kívánt pozíció eléréséhez.
- Húzza meg a **B** ellenanyát.

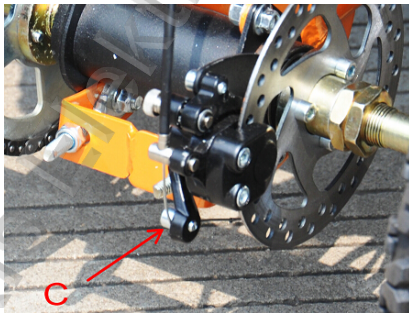

Jegyzet:

Az első és a hátsó féknyergek egy **C** beállítóval vannak felszerelve, amely lehetővé teszi a fékhatás beállítását a fékkarnak a tárcsa felé vagy attól távolodásával.

Jegyzet:

A fékkábelek feszességének beállításához lazítsa meg a **C** önzáró anyát, állítsa be a kábel hosszát, majd rögzítse újra a **C**-t.

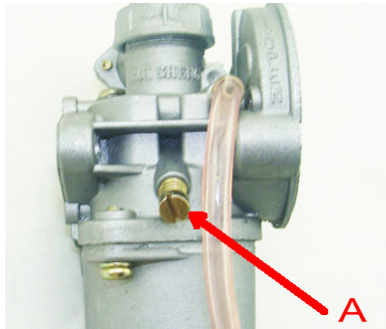

AZ ALAPJÁRATI SEBESSÉG BEÁLLÍTÁSA

A művelet helyes végrehajtása érdekében azt javasoljuk, hogy forró motor mellett végezze el, elektromos fordulatszám-mérőt csatlakoztatva a gyújtógyertya vezetékéhez. Ezután egy csavarhúzóval állítsa be az **A** regisztercsavart a minimum kalibrálásához.



VIGYÁZAT!

Használat után mindig engedje ki a maradék üzemanyagot a karburátorból, minden alkalommal, amikor kövesse az alábbi lépéseket

1. Csavarhúzóval csavarja ki a karburátor alján található leeresztő csavart.

2. Engedje ki a maradék üzemanyagot.

Csavarhúzóval szorosan húzza meg a leeresztő csavart.

MINI ATV OWNER'S MANUAL

MŰSZAKI ADATLAP

Motor típus	egyhengeres, 2 ütemű, kényszerlégűtéses
Teljesítmény	1.5kw/7500rpm
Max nyomaték	2,3 N.m/3600 ford/perc
Elmozdulás (ml)	44
Üzemanyag	4% 2-ütemű motorolajjal kevert benzin
Tömörítési arány	7,5 : 1
Terjedés	automata centrifugális tengelykapcsolóval
Indítási módszer	kézi húzóindítás
Opcionális / akkumulátor	12V 4AH (csak elektromos indítóval felszerelt mini ATV-knél kapható)
Első felfüggesztés	dupla mechanikus lengéscsillapító
Hátsó felfüggesztés	mono lengéscsillapító
Gumiabroncs (opcionális 6"	eleje 4.10-6 10.00 P.s.i. üzemi nyomás és 20 P.s.i. Max. felfújni , hátul 13 x 5.00-6 10.00 P.s.i. üzemi nyomás és 20 P.s.i max. felfújni .
(választható)	Elöl 14x4,10-6, 10,00 P.s.i. üzemi nyomás és 24 P.s.i. Max. felfújni , hátsó 14x5.00-6 10.00 P.s.i. üzemi nyomás és 24 P.s.i max. felfújni .
Fékrendszer	első és hátsó tárcsafék mechanikus vezérléssel

MINI ATV OWNER'S MANUAL

SZÁLLÍTÁS

Az ATV-t lehetőleg normál helyzetben kell szállítani. Álló helyzetben is szállítható, de az álló helyzet nem olyan stabil, mint a normál helyzet.

TÁROLÁS ELŐKÉSZÍTÉSE

Néhány intézkedést meg kell tenni, ha a járművet hosszú távú tárolásnak teszik ki, hogy csökkentsék a teljesítményre gyakorolt rossz hatást. Tárolás előtt végezze el a szükséges karbantartást, hogy biztosítsa a jármű nagy teljesítményét a tárolás után.

JÁRMŰ

Helyezze a járművet vízszintes talajra, és alaposan tisztítsa meg az egész járművet. NE kerüljön víz a motorvezérlő vagy az akkumulátor egyetlen részébe sem.

Húzza meg az összes anyát, csavart, zárócsavart és csavart. Győződjön meg arról, hogy az alkatrészeket összefogó szegecsek szorosak. Cserélje ki az összes laza szegecset. Ügyelni kell arra, hogy minden kalibrált anya, sapkacsavar és csavar az előírásoknak megfelelően legyen meghúzva.

Húzza ki az akkumulátorkábeleket (először a negatív kábelt); majd vegye ki az akkumulátort, tisztítsa meg az akkumulátoroszlopokat és a kábeleket, és tárolja tiszta, száraz helyen.

MEGJEGYZÉS: Tároláshoz használjon akkumulátorkarbantartót, vagy győződjön meg arról, hogy az akkumulátor teljesen fel van töltve.

GUMIABRONCSOK

Fújja fel a gumiabroncsokat a normál előírásoknak megfelelően.

KÜLSŐ

Fújjon be minden vinil és gumi alkatrészt gumi konzerválószerrel.

A festetlen felületeket permetezze be rozsdavédő szerrel.

A festett felületeket vonja be autóviasszal.

MEGJEGYZÉS: Ne tárolja a szabadban közvetlen napfényben, és kerülje a műanyag burkolat használatát, mivel a nedvesség összegyűlik az ATV-n, ami rozsdásodást okoz.

ELŐKÉSZÍTÉS TÁROLÁS UTÁN

Tisztítsa meg alaposan az ATV-t.

Ellenőrizze az összes vezérlővezetékét és kábelt, hogy nincsenek-e rajta kopás vagy kopás jelei. Szükség esetén cserélje ki.

Töltse fel az akkumulátort, majd helyezze be. Csatlakoztassa az akkumulátorkábeleket, ügyelve arra, hogy először a pozitív kábelt csatlakoztassa.

Ellenőrizze a teljes fékrendszert (folyadékszint, fékbetétek stb.), minden kezelőszervet, fényszórót, hátsó lámpát, féklámpát; szükség esetén állítsa be vagy cserélje ki.

Ellenőrizze a gumiabroncs nyomását. Szükség esetén fújja fel az ajánlott nyomásra.

Húzza meg az összes anyát, csavart, sapkacsavart és csavart, ügyelve arra, hogy minden kalibrált anya, sapkacsavar és csavar az előírásoknak megfelelően meg legyen húzva.

Győződjön meg arról, hogy a kormánymű szabadon mozog, és nem szorul be.

Kövesse az indítás előtti ellenőrzésben található ajánlásokat.

HIBAEELHÁRÍTÁSI ÚTMUTATÓ

PROBLÉMA	OK	JOGORVOSLAT
A motor nem indul be	-Üzemanyag rendszer (csövek, üzemanyagtartály, szelep) van	Tisztítsa meg a rendszert
	zárolt	Tisztítsa meg vagy cserélje ki a gyújtógyertyát. Ha a probléma továbbra is fennáll, forduljon valamelyik munkatársunkhoz
	-Nem érkezik áram a gyújtógyertyához	Meghatalmazott kereskedők
A motor gyújtáskihagyása	- A motor elárasztott	Teljesen nyitott gáz mellett próbálkozzon tovább a motor beindításával néhány ideig
	- A gyújtógyertya elektródátávolsága szabálytalan	Pillanatok. Ha a motor továbbra sem indul be,
A motor túlmelegszik és elveszíti teljesítményét	- A szikramopsz koszos	vegye ki a gyújtógyertyát és szárítsa meg.
	-A hangtompító részben eltömődött	Állítsa vissza a megfelelő távolságot
Gyenge fék	- A kipufogónyílás részlegesen eltömődött	Tisztítsa meg vagy cserélje ki

AZ ELEKTROMOS INDÍTÁSI MODELL ÁRAMKÖRÉBEN

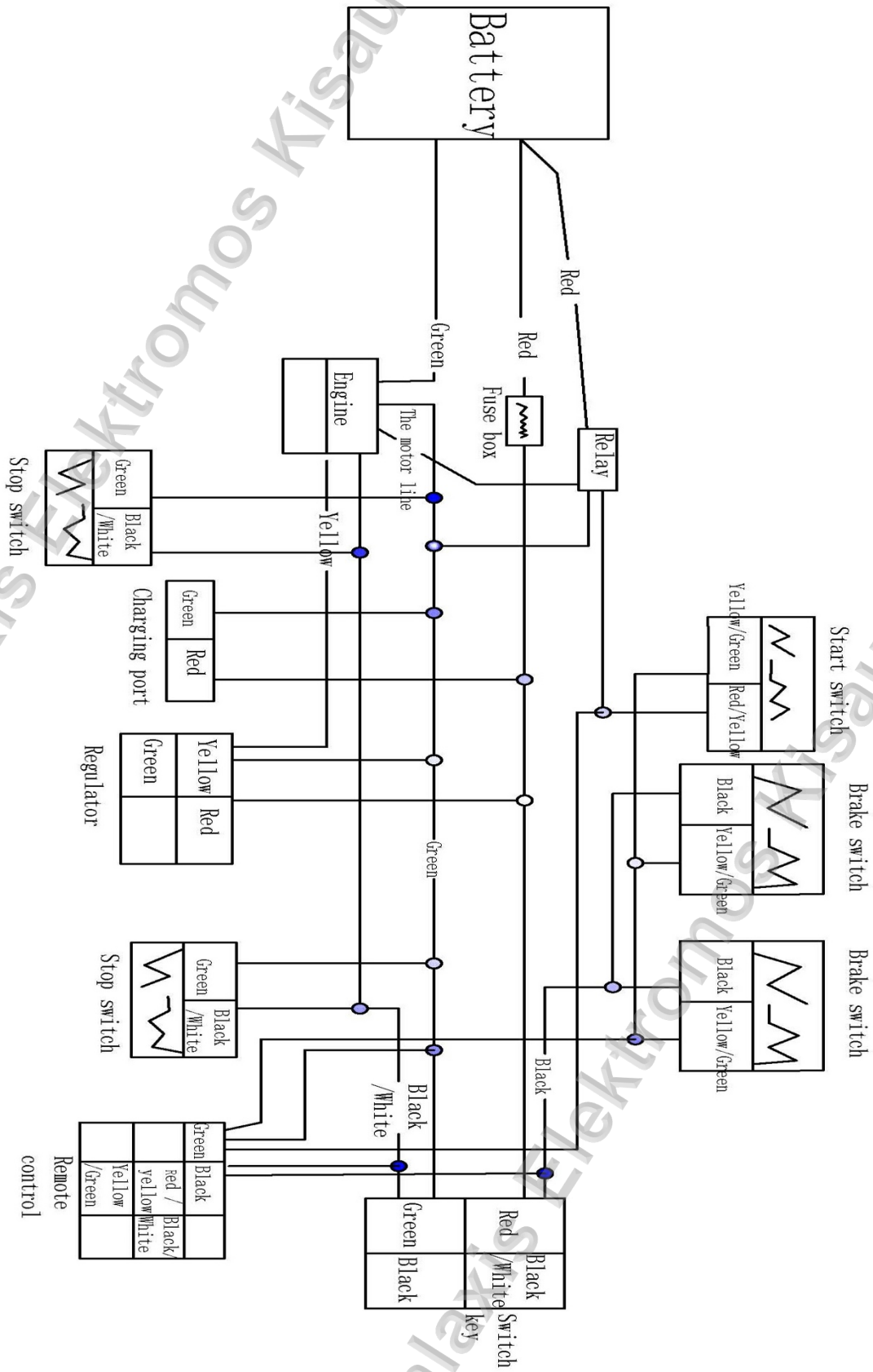

MINI ATV OWNER'S MANUAL



Kérjük, használat előtt olvassa el a használati útmutatót.



Soha ne használja ezt a járművet, ha Ön 12 évesnél fiatalabb.



használatra.

Soha ne használja a járművet közúton. Csak OFF ROAD



Soha ne utazzon utassal



Mindig használjon jóváhagyott sisakot és védőfelszerelést



alatt.

SOHA ne használja kábítószer vagy alkohol befolyásoltság



Hideg guminyomás.